

Pfister®

Electronic
LG42-ELT

Electronic Bath Faucet
Grifo de Baño Electrónico
Robinet de Bain Électronique

Maintenance & Care Guide
Guía de Mantenimiento y Cuidado
Guide d'Entretien et Soins

Maintenance Support • Soporte de Mantenimiento • Soutien à la Entretien

**For Warranty & Care Information or Ordering
Replacement Parts:**

Para información sobre la garantía y el
mantenimiento o para ordenar piezas de repuesto:

Pour renseignements sur la garantie et l'entretien
ou pour commander des pièces de rechange:

1-800-PFAUCET (732-8238)

pfisterfaucets.com/support

Installation Videos Available
Videos de instalación a disposición
Vidéos d'installation disponibles



pfisterfaucets.com/videos

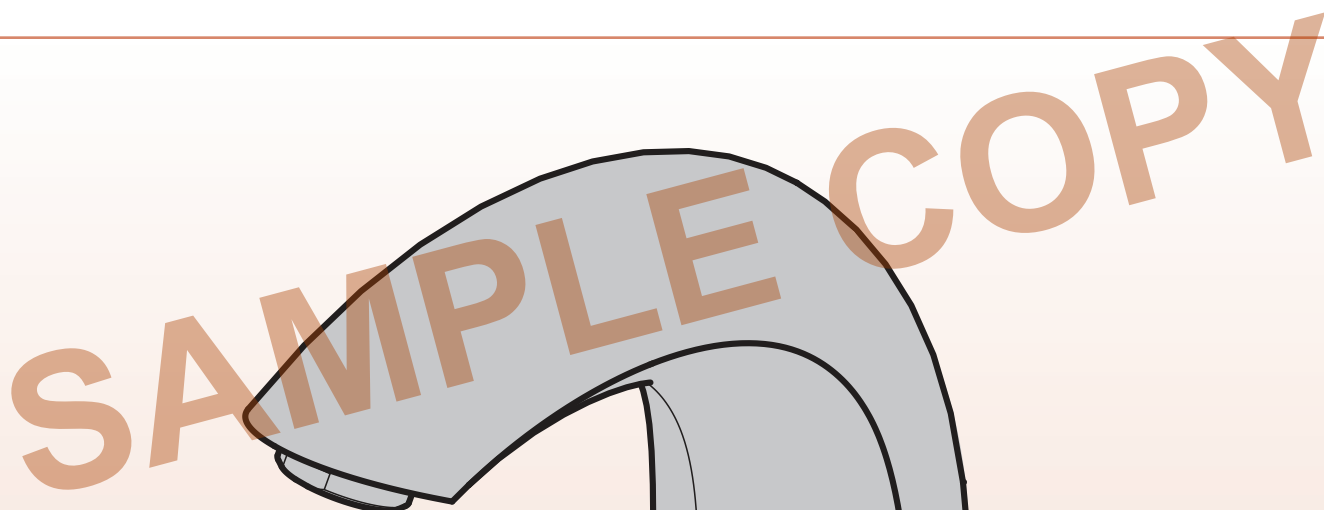

LG42-ELT • Parts Explosion • Despiece de Piezas • Vue éclatée des Pièces

Optional AC Adapter is available, order 950-4159.

Adaptador de CA opcional, ordene 950-4159.

Adaptateur secteur en option, commande 950-4159.



Optional Vandal Proof Aerator available, order 941-719*.

Aireador a prueba de vandalismo opcional, ordene 941-719*.

Aérateur anti-vandalisme en option, commande 941-719*.

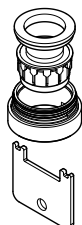

Optional Mixing Valve is available, order 974-5289.

Válvula mezcladora opcional, ordene 974-5289.

Vanne mélangeuse optionnelle, commande 974-5289.

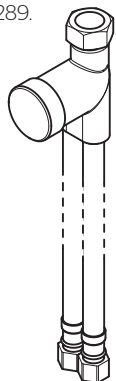

Optional 0.35 GPM Aerator available, order 941-7179.

Aireador opcional de 0.35 GPM, ordene 941-7179.

Aérateur 0.35 GPM en option, commandez 941-7179.

Optional 1.0 GPM Aerator available, order 941-7159.

Aireador opcional de 1.0 GPM, ordene 941-7159.

Aérateur 1.0 GPM en option, commandez 941-7159.

Optional 1.5 GPM Aerator available, order 941-7169.

Aireador opcional de 1.5 GPM, ordene 941-7169.

Aérateur 1.5 GPM en option, commandez 941-7169.

Optional 4" Deckplate is available, order 961-259*.

Placa de cubierta opcional de 102mm, ordene 961-259*.

Plaque de recouvrement en option de 102mm, commande 961-259*.

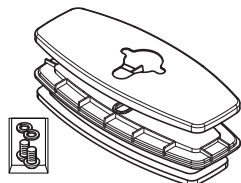

Optional 8" Deckplate is available, order 961-262*.

Placa de cubierta opcional de 203mm, ordene 961-262*.

Plaque de recouvrement en option de 203mm, commande 961-262*.

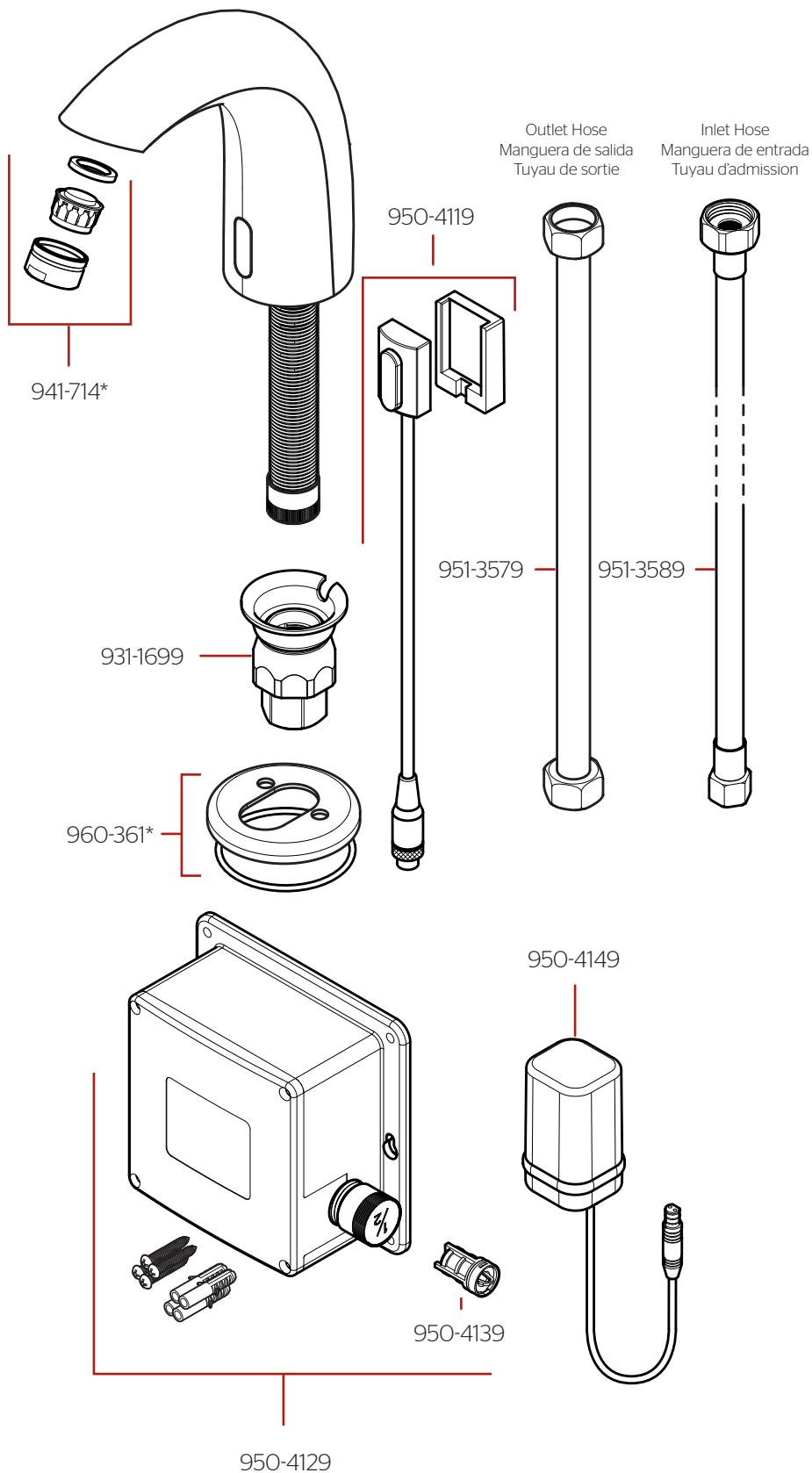
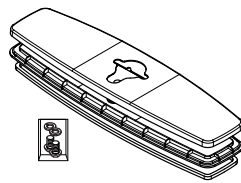

	English	Español	Français
*	Replace * with Finish Letter	Reemplaza * con letra de acabado	Remplace * avec la lettre de finition
A	Polished Chrome	Cromo Pulido	Chrome Poli

Maintenance & Care • Mantenimiento y cuidado • Entretien et soin



Turn off water supplies and relieve pressure before working on your faucet!

¡Cierre el suministro de agua y alivie la presión antes de trabajar en su grifo!

Couper l'alimentation d'eau et dépressuriser avant de travailler sur le robinet!

Battery Replacement Cambio de batería Remplacement de la batterie

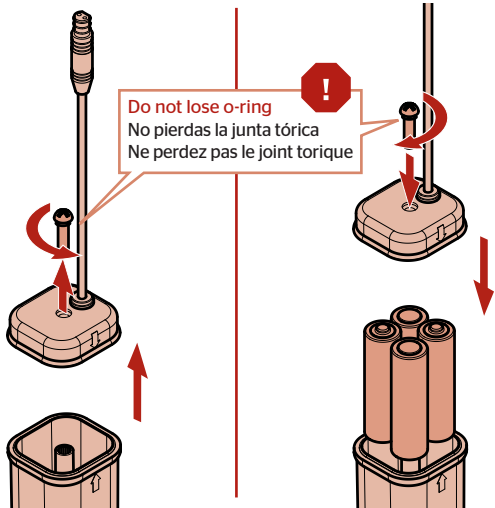
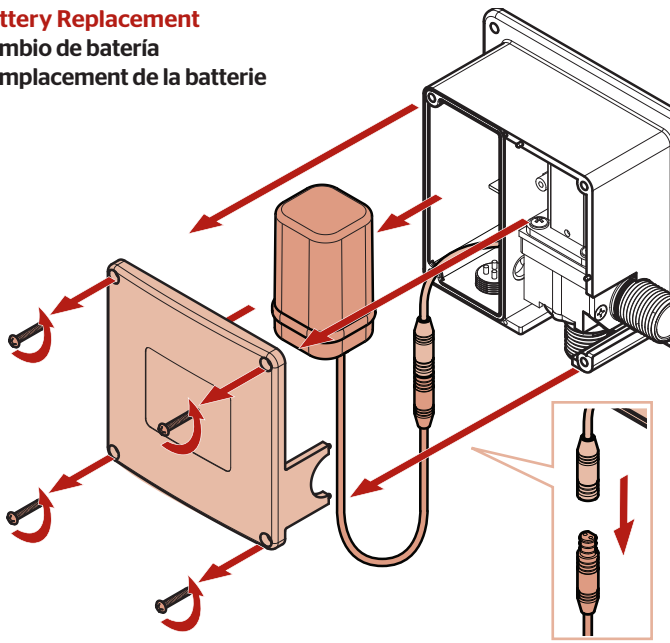

Filter Cleaning Limpieza del filtro Nettoyage du filtre

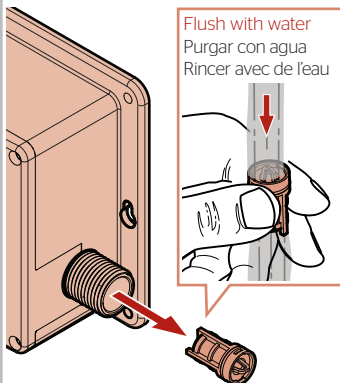

Aerator Cleaning Limpieza del Aireador Nettoyage de L'Aérateur

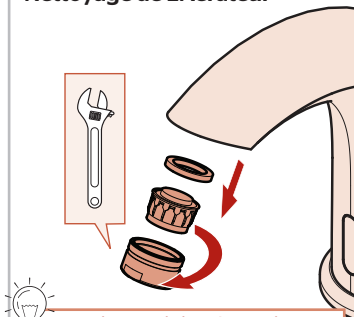

Tip • Indicio • Conseil

Use a cloth to protect aerator housing

Utilice un paño para proteger la carcasa del aireador.

Utilisez un chiffon pour protéger le boîtier de l'aérateur.

Troubleshooting Tips

Water won't come out.

- Battery is dead, change the battery.
- The filter may have debris, clean out the filter. Refer to Filter Cleaning Image.
- Water pressure is too low. Check the water pressure and raise it.

Water will not turn off.

- Sensor window is dirty, clean the sensor.

Water flow is too low.

- Adjust the water supply.
- The filter may have debris, clean out the filter. Refer to Filter Cleaning Image.
- Water pressure is too low. Check the water pressure and raise it.

Water flow is too high.

- Water supply is turned too high, lower it.
- Water pressure is too high, lower it.

Battery dies quickly.

- Incorrect batteries, swap for 4AA Alkaline batteries.

Indicator light does not turn on.

- The light may be broken. Change the light or circuitry board.
- The circuitry board/singal light may be wet. Allow it to dry out.
- The batteries may be dead. Swap them out for fresh ones.
- The battery pack may not be connected properly. Open the control box and check the connection of the battery pack.

Des conseils de dépannage

L'eau ne sortira pas.

- La batterie est morte, changez la batterie.
- Le filtre peut contenir des débris, nettoyez-le. Reportez-vous à Image de nettoyage du filtre.
- La pression de l'eau est trop basse. Vérifiez la pression de l'eau et augmentez-la.

L'eau ne s'arrêtera pas.

- La fenêtre du capteur est sale, nettoyez le capteur.

Le débit d'eau est trop faible.

- Réglez l'alimentation en eau.
- Le filtre peut contenir des débris, nettoyez-le. Reportez-vous à Image de nettoyage du filtre.
- La pression de l'eau est trop basse. Vérifiez la pression de l'eau et augmentez-la.

Consejos para solucionar problemas

El agua no saldrá.

- La batería está agotada, cámbiela.
- El filtro puede tener residuos, limpie el filtro.
- La presión del agua es demasiado baja. Verifique la presión del agua y levántela.

El agua no se apaga.

- La ventana del sensor está sucia, limpie el sensor.

El flujo de agua es muy bajo.

- Ajuste el suministro de agua.
- El filtro puede tener residuos, limpie el filtro.
- La presión del agua es demasiado baja. Verifique la presión del agua y levántela.

El flujo de agua es demasiado alto.

- El suministro de agua está demasiado alto, bájelo.
- La presión del agua es demasiado alta, bájela.

La batería se agota rápidamente.

- Baterías incorrectas, cambie por pilas alcalinas 4AA.

La luz indicadora no se enciende.

- La luz puede estar rota. Cambie la luz o la placa de circuitos.
- La placa de circuitos / luz individual puede estar húmeda. Deja que se seque.
- Las baterías pueden estar agotadas. Cámbialos por unos frescos.
- Es posible que la batería no esté conectada correctamente. Abra la caja de control y verifique la conexión de la batería.

Le débit d'eau est trop élevé.

- Le réservoir d'eau est trop haut, abaissez-le.
- La pression de l'eau est trop élevée, abaissez-la.

La batterie s'éteint rapidement.

- Piles incorrectes, remplacez-les par des piles alcalines 4AA.

Le voyant ne s'allume pas.

- La lumière peut être cassée. Changez la carte d'éclairage ou de circuit.
- La carte de circuit imprimé / le voyant unique peuvent être humides. Laissez-le sécher.
- Les piles sont peut-être mortes. Échangez-les contre des frais.
- La batterie n'est peut-être pas connectée correctement. Ouvrez le boîtier de commande et vérifiez la connexion de la batterie.

English

Cleaning Instructions:

For all handles, decorative finishes, and sensor window, use only a soft damp cloth to clean and shine. Use of polish, detergents, abrasive cleaners, organic solvents or acid may cause damage. Use of anything other than a soft damp cloth will nullify the warranty.

Español

Instrucciones de limpieza:

Para todas las manijas, acabados decorativos y ventana del sensor, utilice únicamente un paño suave mojado para limpiar y pulir. El uso de pulimento, detergente, limpiadores abrasivos, solventes orgánicos o ácido puede ocasionar daños. El uso de cualquier otro método de limpieza distinto de un paño húmedo anulará la garantía.

Français

Instructions de nettoyage:

Pour toutes les poignées, les finis décoratifs, et la fenêtre du capteur, utiliser uniquement un chiffon humide doux pour nettoyer et faire briller. L'utilisation de pols, de détergents, de nettoyeurs abrasifs, de solvants biologiques ou de produits acides peut endommager le robinet. L'utilisation de tout autre produit qu'un chiffon doux humide annulera la garantie.

For Warranty & Care Information or Ordering Replacement Parts:

Para información sobre la garantía y el mantenimiento o para ordenar piezas de repuesto:

Pour renseignements sur la garantie et l'entretien ou pour commander les pièces de rechange:

Pfister

1-800-PFAUCET (732-8238)

pfisterfaucets.com



English

Pfister® Lifetime Mechanical & Pfinish Warranty Covers Pfinish & Pfunction for as Long as You Own Your Home (Commercial Applications Limit the Duration of the Warranties Provided Below)

Pfister® provides the following Warranties for its products. Proof of Purchase may be required in order to obtain any of the benefits set forth below.

Limited Warranties: Pfister® warrants that for as long as the original purchaser owns the home in which the Pfister® product (the "Product") is originally installed, the Product will be free of all defects in material and workmanship that would impair the intended and proper use of the Product. If the Product is installed in a commercial application, the above mechanical warranty shall be limited for a period of three (3) years from the date of purchase of the Product.

Pfister® warrants against deterioration of the Product's finish for as long as the original purchaser owns the home in which the Product is originally installed. If the Product is installed in a commercial application, the above finish warranty for Products that do not contain the Pforever finish shall be limited to a period of three (3) years from the date of purchase.

Exclusive Remedy: In the event of any defect in the Product that breaches the foregoing warranties, Pfister®, at its option, will repair or replace the defective part of the Product. Repair or replacement of the Product is the exclusive remedy.

For any remedy under this warranty, Pfister® is to be notified describing the problem. In order to notify Pfister® and receive assistance or service under this warranty, the original purchaser may: (1) call 1-800-Pfaucet (1-800-732-8238) for a consumer service representative who can assist you, or (2) write consumer service department c/o Pfister® Inc., 19701 DaVinci, Lake Forest, CA 92610, and include a description of the problem, model number, your name, address, phone number and approximate date of purchase, or (3) email Pfister®'s customer service department by going to www.Pfisterfaucets.com, or (4) notify the location or distributor from which the Product was purchased. In any case, you may be required to return the Product to Pfister® for inspection and proof of purchase may be required.

Limitations and Exclusions:

Pfister® WILL NOT BE LIABLE FOR ANY OTHER DAMAGES OR LOSSES, INCLUDING, BUT NOT LIMITED TO, INCIDENTAL AND/OR CONSEQUENTIAL DAMAGES, REGARDLESS OF THE LEGAL THEORY ASSERTED, INCLUDING ANY CLAIM OR BREACH OF WARRANTY HEREUNDER OR ANY OTHER CAUSE, AND WHETHER ARISING IN CONTRACT OR IN TORT (including negligence and strict liability).

Pfister® has the right to discontinue or modify any product at any time. Some states do not allow limitations or exclusions of incidental or consequential damages, so the above limitations or exclusions may not apply to you. This warranty gives you specific legal rights, and you may also have other rights which vary from state to state.

The above warranties do not cover damage resulting from improper maintenance, repair, cleaning or installation, misuse, abuse, alterations, accidents or acts of God.

Español

Pfister® Garantía Mecánica y sobre el Acabado Limitada de por Vida Cubre las funciones y el acabado por el tiempo en que usted sea propietario de su casa (Las Aplicaciones Comerciales Limitan la Duración de las Garantías)

Pfister® suministra las siguientes Garantías para sus productos. Es posible que se requiera la presentación de una Prueba de compra para obtener cualquiera de los beneficios indicados a continuación.

Garantías Limitadas: Pfister® garantiza que por el tiempo en que el comprador original sea propietario de la casa en el que se hubiese instalado inicialmente el producto Pfister® (el "Producto"), este Producto estará libre de todo defecto en material y mano de obra que pueda afectar el uso proyectado y correcto del Producto. Si el Producto se instala en una aplicación comercial, la garantía mecánica que antecede estará limitada a un período de tres (3) años a partir de la fecha de compra del Producto.

Pfister® garantiza el acabado del Producto contra deterioro por el tiempo en que el comprador original sea propietario de la casa en la que hubiese instalado inicialmente el Producto. Si el Producto se instala en una aplicación comercial, la garantía sobre el acabado que precede para Productos que no contengan el acabado "Pforever" estará limitada a un período de tres (3) años a partir de la fecha de compra.

Recurso exclusivo: En el caso de que haya un defecto en el Producto que viole las garantías que preceden, Pfister®, a su opción, reparará o reemplazará la pieza defectuosa del Producto. La reparación o el reemplazo del Producto es el recurso exclusivo.

Para todo recurso con respecto a esta garantía, Pfister® deberá ser notificado, con una descripción del problema. Para notificar a Pfister® y recibir ayuda o servicio bajo esta garantía, el comprador original puede: (1) llamar al 1-800-Pfaucet (1-800-732-8238) para hablar con un representante de servicio al cliente que lo pueda ayudar, o (2) escribir al departamento de servicio al consumidor, c/o Pfister® Inc., 19701 DaVinci, Lake Forest, CA 92610 U.S.A., e incluir una descripción del problema, el número del modelo, su nombre, dirección, número de teléfono y fecha aproximada de compra, o (3) enviar un e-mail al departamento de servicio al consumidor de Pfister® entrando en la página web www.Pfisterfaucets.com, o (4) avisarle al lugar o al distribuidor en donde se compró el Producto. En cualesquiera de los casos, podría pedirsele devolver el Producto a Pfister® para su inspección y es posible que se requiera la presentación de una prueba de compra.

Limitaciones y Exclusiones:

Pfister® NO SE HARÁ RESPONSABLE DE NINGÚN OTRO DAÑO O PERJUICIO, INCLUYENDO, PERO SIN ESTAR LIMITADO A DAÑOS INCIDENTALES Y/O CONSECUENTES, SIN IMPORTAR LA TEORÍA LEGAL A LA QUE SE ALEGUE, INCLUYENDO TODO RECLAMO O VIOLACIÓN DE LA GARANTÍA PRESENTE O CUALQUIER OTRA CAUSA, Y YA SEAN COMO RESULTADO DE LA LEY CONTRACTUAL O LA DE ANTECEDENTES (incluyendo negligencia y responsabilidad estricta).

Pfister® tiene el derecho de discontinuar o modificar cualquier producto en cualquier momento. Ciertos estados no permiten limitaciones o exclusiones de daños incidentales o consecuentes, de manera que es posible que las limitaciones o exclusiones que preceden no correspondan en su caso. Esta garantía le otorga derechos legales específicos y es posible que usted también tenga otros derechos que difieren entre un estado y otro.

Las garantías que preceden no cubren daños y perjuicios ocasionados como resultado de mantenimiento, reparaciones, limpieza o instalación inadecuados, mal uso, abuso, alteraciones, accidentes o causas de fuerza mayor.

Français

Pfister® Une garantie limitée à vie pour ce qui est de l'aspect mécanique et de la finition, tant et aussi longtemps que vous serez propriétaire de votre domicile. (Garantie limitée en cas d'utilisation commerciale - voir ci-dessous)

Veillez noter qu'une preuve d'achat peut être requise en cas de recours au titre de la garantie.

Garantie limitée : Tant et aussi longtemps que l'acheteur sera propriétaire du domicile dans lequel le produit Pfister® a été installé, nous lui garantissons que ce dernier sera exempt de tout défaut de matériau ou vice de fabrication pouvant entraver l'utilisation correcte tel que prévu. Dans le cas des produits d'utilisation commerciale, la garantie exprimée ci-dessus est restreinte à une période de trois (3) ans.

Par ailleurs, tant et aussi longtemps que l'acheteur sera propriétaire du domicile dans lequel le produit Pfister® a été installé, nous lui garantissons un article dont la finition ne pourra se détériorer. Dans le cas des produits d'utilisation commerciale qui ne comportent pas la finition "Pforever", la garantie est restreinte à une période de trois (3) ans.

Recours exclusif : En cas de défaut du produit relevant de la garantie, le fabricant pourra, à sa discrétion, réparer ou remplacer la partie défectueuse. Cette mesure constitue un recours exclusif. Pour tout recours au titre de la garantie, les clients doivent communiquer avec le fabricant pour lui faire part du problème. L'acheteur d'origine peut : (1) composer le 1-800 732-8238 pour parler à un représentant qui l'assistera; (2) écrire au service à la clientèle : Pfister® Inc., 19701 DaVinci, Lake Forest, CA 92610 U.S.A., et fournir une explication du problème, en précisant le numéro de modèle, son nom, son adresse et son numéro de téléphone, ainsi que la date d'achat approximative; (3) communiquer par courrier électronique avec le service à la clientèle en utilisant le site www.Pfisterfaucets.com, ou (4) aviser le détaillant qui a vendu le produit. On peut être obligé de retourner le produit au fabricant, et une preuve d'achat peut être exigée.

Limitations et exclusions :

Pfister® NE SERA PAS RESPONSABLE DES AUTRES DOMMAGES OU PERTES, Y COMPRIS LES DOMMAGES INDIRECTS, INDÉPENDAMMENT DE TOUTE THÉORIE JURIDIQUE, Y COMPRIS TOUTE RÉCLAMATION SELON LAQUELLE IL Y AURAIT EU RUPTURE DE GARANTIE, QUE CE SOIT PAR RAPPORT À UN CONTRAT OU PAR VOIE DE NÉGLIGENCE (cela comprend la négligence et la responsabilité stricte).

Pfister® se réserve le droit de discontinuer ou de modifier un produit en tout temps. Certaines provinces ne permettent pas l'exclusion ou la limitation des dommages indirects, de sorte que la limitation exprimée peut ne pas s'appliquer. La présente garantie octroie aux clients certains droits d'ordre juridique, et ceux-ci pourraient en avoir d'autres, selon la province où ils habitent.

La garantie ne s'applique pas aux dommages résultant d'un entretien, d'un nettoyage ou d'une installation fautive effectués, ou encore d'usages fautifs, d'abus, de modifications, d'accidents ou de catastrophes naturelles.